

41万画素 高画質ドームカメラ *RD-3915*

RöHS

41
万画素

屋内

カラー
カメラ

逆光
補正

4.0~
9.0mm
レンズ

バリ
フォーカル
レンズ

取扱説明書

INSTRUCTION



取扱上の注意

設置前にこの取扱説明書をよく読み、操作手順をご確認下さい。

1. 天井に取り付ける際には、カメラの重さを十分考慮し設置して下さい。
故障の原因となりますので、カメラを落としたり、強い衝撃や振動を与えないで下さい。
2. テレビ・無線機・磁石・電機モーター・変圧器・スピーカーなどの電磁波のある場所へのカメラの設置は避けて下さい。
これらの装置から発生する電磁波がビデオ映像を歪める恐れがあります。
3. カメラ本体から高熱及び煙が発生した場合には、即座に使用を停止し購入先へお問い合わせ下さい。
4. 人体に危険を及ぼす恐れがある為、カメラ本体を分解しないで下さい。分解すると保証対象外となります。故障の際には、購入先へお問い合わせ下さい。
5. 使用・不使用中に関わらず、カメラを日光やその他、極端に明るい場所に向けないで下さい。
6. 濡れた手で電源コードや電源コネクタ付近を触ると感電する恐れがございますのでご注意下さい。
7. CCD センサーの表面を直接、手で触れないで下さい。カメラ本体の汚れを落とす際には、柔らかい布を使用し軽く拭き取ってください。CCD センサー及びレンズのクリーニングには、エタノールで濡らしたレンズ用洗浄紙又は、綿棒を使用して下さい。
8. 指定された温度・湿度以上の環境下での使用はお控え下さい。

※製品仕様及び外観は予告なく変更する事があります。 予めご了承願います。

目次

1. 製品概要	_____	3
2. 同梱物一覧	_____	3
3. 製品仕様	_____	4
4. 寸法図	_____	4
5. カメラの取付方法	_____	5

製品概要

コンパクトな屋内用ドーム型カメラ。

4.0mm～9.0mmのバリフォーカルレンズを搭載しているため、レンズ交換の必要がなく、広角～準望遠の間で撮影範囲の調節が可能です。

同梱物一覧

※設置の前に必ず下記の同梱物をご確認下さい。

	・カメラ本体		・取扱説明書 (本書)
	・カメラ取付 ネジ×3		・電源アダプタ ・BNCP→RCAJ 変換コネクタ

製品仕様

イメージセンサー	1/3インチカラー CCD
解像度	550TV本
画素数	41万画素
レンズ	f=4.0mm~9.0mm
最低照度	0.18Lux
動作可能周囲温度	-10~+50度
動作可能周囲湿度	90%以下
オートゲインコントロール機能	有り
オートホワイトバランス機能	有り
逆光補正機能	有り
外形寸法	約112(直径)×70(高)mm
重量	約380g
電源	DC12V
消費電流	約40mA

寸法図

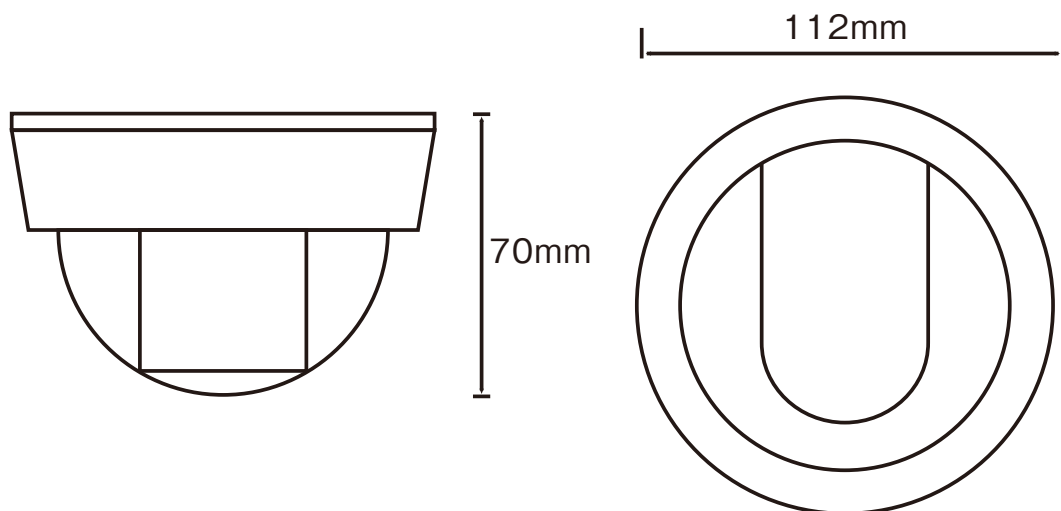

カメラの取付け方法

カメラの取付け・レンズ調整を行うにはカメラカバーを開ける必要があります。

- ① 本体からレンズカバーをはずします。



- ② 設置場所にブラケットをネジ止めします。



※ブラケットを設置する際は、
カメラの向きにご注意下さい。

- ③ 撮影範囲の調整を行います。



カメラをモニターに接続し、映像を見ながら
撮影範囲のピントを調整します。

※調整つまみは動かないように固定されています。
マイナスドライバー等で緩めてから調整を行います。

撮影範囲のピント調整つまみ

撮影範囲の範囲調整つまみ

- ④ レンズカバーを付けて完成です。

アフターサービスについて

この商品は「保証書」を別途添付しております。

所定事項の記入および記載内容をご確認いただき、大切に保管してください。

正常な使用状態で、保証期間内に万一故障が生じた場合には、保証書記載内容により、お買い上げの販売店（または工事店）が修理いたします。その他の詳細は保証書をご覧ください。

- 保証期間経過後の修理については、お買い上げの販売店にご相談ください。
修理によって機能が維持できる場合は、お客さまのご要望により有料修理いたします。
- 本機が故障した場合、稼働していない時間に対する営業損失は補償対象外になります。

修理を依頼されるときは

下記の事項をお買い上げ販売店にご連絡ください。

- ① 故障の状況（できるだけくわしく）
- ② 品名と品番
（ドームカメラ RD-3915 など）
- ③ お買い上げ年月日（保証書に記入）
- ④ 製造番号（保証書に記入）
- ⑤ お名前、おところ、電話番号

■定期点検・保守について

特に監視用などでご使用の場合は、定期点検・保守の実施をおすすめします。

詳しくは、お買い上げ販売店（または工事店）にご相談ください。

製品についての
お問い合わせ

ネット業界初！サポート専用ダイヤル



092-707-2002

受付時間

(平日) 9:15～18:00
(土・日・祝) 休